

Hátsó bővítési terület

Az alábbi lehetőségek közül választhat.

FZ-VCN551	FZ-VCN552	FZ-VCN553	FZ-VCN554
VGA port / Soros port / USB 3.2 Gen 1 (A típusú) port (→ Külső kijelző / Soros port / USB eszközök)	VGA port / Soros port / 2. LAN port (→ Külső kijelző / Soros port / LAN)	VGA port / Soros port / Keményített USB 2.0 port (→ Külső kijelző / Soros port / USB eszközök)	USB 3.2 Gen 1 (Type-C) port / USB 3.2 Gen 1 (A típusú) port (→ USB eszközök)

Egy lehetséges kiegészítő csatlakoztatása a hátsó bővítési területhez

1. Kapcsolja ki a számítógépet, és válassza le az AC tápegységet.

FONTOS

- Ajánlott a számítógép kikapcsolása az alábbi lépések végrehajtásával.

1. Kattintson a  (Start) - [Settings] - [System] - [Recovery] lehetőséget.
2. Kattintson a [Restart now] gombra az "Advanced startup".
3. Kattintson az [Restart now]-ra az "We'll restart your device so save your work" képernyőn.
4. Kattintson a [Turn off your PC] lehetőséget.

2. Fordítsa meg a számítógépet, és vegye ki be az akkumulátort. (→ Akkumulátor cseréje)

<A második akkumulátor használatakor>

- Vegye ki a második akkumulátort. (→ Akkumulátor cseréje)

Ellenőrizze, hogy a számítógép alatt nincsenek-e idegen tárgyak.

3. Egy lehetséges kiegészítő csatlakoztatása a hátsó bővítési területhez.

- Lehet, hogy az üres fedelet csatlakoztatták.

1. Távolítsa el a csavarokat (A) és egy lehetőséget.

PH 1 (PH #1) csavarhúzó használjon.

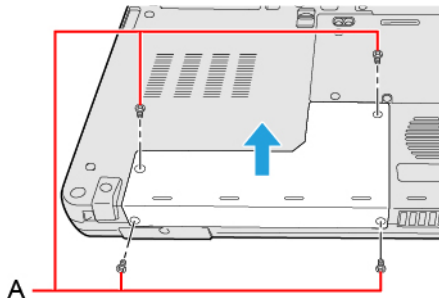

2. Kiegészítő csatlakoztatása nyomja meg fentről balra, majd jobbra.

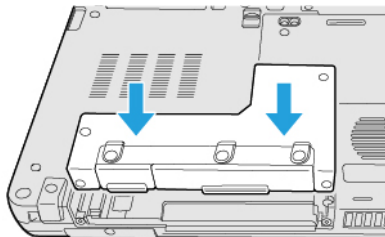

3. Először fesz meg a csavarokat (B), majd fesz meg meg csavarokat (C).

PH 1 (PH #1) csavarhúzó használjon.

4 csavart használjon.

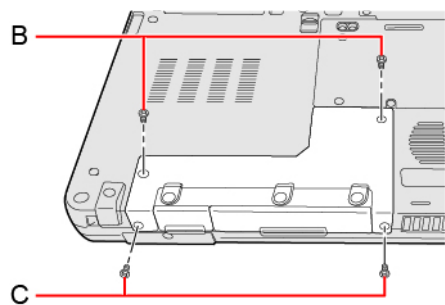

Ajánlott feszítési nyomaték

0,45 N•m \pm 0,05 N•m (4,5 kgf•cm \pm 0,5 kgf•cm)

4. Helyezze be az akkumulátort.